

DEVELON

Колесный экскаватор

DX150W-7B



САМЫЙ ПРОИЗВОДИТЕЛЬНЫЙ ДОРОЖНЫЙ ЭКСКАВАТОР

**Самый производительный колесный экскаватор в классе 10 т.
Выдающиеся эксплуатационные характеристики, мощный двигатель, высокая скорость и превосходная эффективность копания наряду с экономией расходов для клиентов.**

ДВИГАТЕЛЬ

В экскаваторах DEVELON применяется двигатель собственной разработки, соответствующий требованиям экологического стандарта Tier 3. Благодаря турбонаддуву и системе охлаждения топлива двигатель отличается высокой топливной экономичностью и максимальной долговечностью.

ХОДОВЫЕ ХАРАКТЕРИСТИКИ

Обладая исключительными ходовыми качествами и высокой скоростью движения на склонах, экскаватор DEVELON гарантирует оптимальную эффективность на любых типах строительных площадок.

ВЫСОКОЭФФЕКТИВНАЯ ГИДРАВЛИЧЕСКАЯ СИСТЕМА

Общая производительность гидравлической системы и ее оптимальное соответствие мощности двигателя приводят к значительному снижению потерь энергии.

ВЫСОКАЯ ТОПЛИВНАЯ ЭКОНОМИЧНОСТЬ

Идеальный уровень топливной экономичности достигнут благодаря применению передовой гидравлической системы и технологии управления мощностью, разработанной на основе топливосберегающей конструкции.
Идеальный уровень топливной экономичности достигнут благодаря применению передовой гидравлической системы и технологии управления мощностью, разработанной на основе топливосберегающей конструкции.



На фотографиях может присутствовать дополнительное оборудование, не входящее в основной комплект поставки.

① Производительность увеличена по сравнению с предыдущей моделью

10% ↑

② Топливная экономичность улучшена по сравнению с предыдущей моделью

10% ↑

③ Долговечность повышена по сравнению с предыдущей моделью

11% ↑

Вышеприведенные данные были получены в идеальных условиях испытаний и могут отличаться от данных, полученных на реальной рабочей площадке. Они приведены только в качестве справки.

УСОВЕРШЕНСТВОВАННАЯ КАБИНА ОПЕРАТОРА

Воплощая философию дизайна, ориентированного на оператора, компания DEVELON создала кабину, которая благодаря широкому обзору и минимальному уровню шума сопоставима с салоном комфортабельного легкового автомобиля.

ПОЛНОСТЬЮ АВТОМАТИЧЕСКИЙ ПОДОГРЕВ ТОПЛИВА

Функция полностью автоматического подогрева топлива обеспечивает гарантию того, что в условиях низких температур топливо не замерзнет.

ОЧЕНЬ ПРОЧНАЯ И НАДЕЖНАЯ КАБИНА ОПЕРАТОРА

Части рамы экскаватора, образующие пересечения, изготовлены из единой отливки. Прочность повышена за счет толстой усиленной стержневой пластины и оптимизированной конструкции.

ОПТИМИЗИРОВАННАЯ КОНСТРУКЦИЯ ШАССИ

Путем оптимизации структуры шасси компания DEVELON повысила прочность нижней части конструкции и улучшила общую устойчивость машины во время эксплуатации.

СВЕТОДИОДНЫЕ ПРИБОРЫ ОСВЕЩЕНИЯ (ОПЦИЯ)

Эффективное освещение облегчает управление машиной в темное время суток.

ПРОСТОТА ОБСЛУЖИВАНИЯ

Высокопрочные материалы и конструкции прошли испытания в экстремальных условиях. Конструкция машины позволяет пользователям проводить регулярное техническое обслуживание на месте.

ОПТИМАЛЬНЫЕ СФЕРЫ ЭКСПЛУАТАЦИИ

- Проекты гражданского строительства
- Проекты по благоустройству городской среды
- Проекты дорожного строительства



ЭФФЕКТИВНОСТЬ ИСПОЛЬЗОВАНИЯ ТОПЛИВА

«Двухступенчатая система», уменьшающая расход топлива

Благодаря сочетанию запатентованных технологий (интеллектуальной системы управления и интеллектуальной технологии снижения расхода топлива) и наличию режимов P/S/E + 6 режимов, которые оператор может выбирать в зависимости от фактических условий эксплуатации, компания DEVELON повысила эффективность использования топлива и тем самым существенно снизила эксплуатационные расходы.

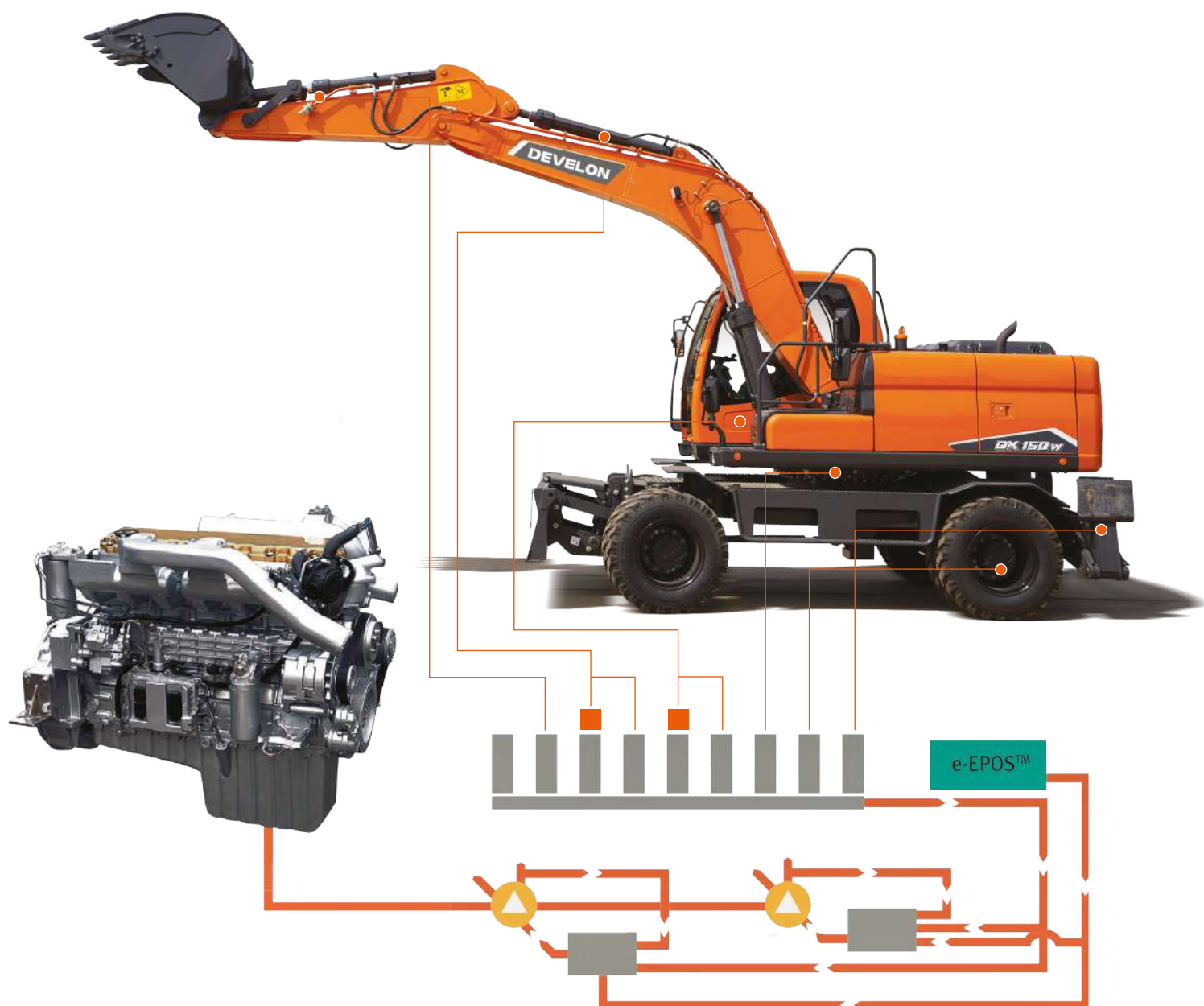

СИСТЕМА ИНТЕЛЛЕКТУАЛЬНОГО УПРАВЛЕНИЯ МОЩНОСТЬЮ (SPC)

Система SPC обеспечивает оптимальные обороты двигателя и крутящий момент насоса в зависимости от условий работы. Система автоматически регулирует мощность двигателя и гидравлическую мощность для снижения расхода топлива и уменьшения вредных выбросов.

УЛУЧШЕННОЕ УПРАВЛЕНИЕ ЭКСКАВАТОРОМ БЛАГОДАРЯ НОВОЙ СИСТЕМЕ EPOS™

Система электронной оптимизации мощности EPOS™ – «мозг» гидравлического экскаватора – была улучшена благодаря технологии связи CAN (локальной сети контроллеров), обеспечивающей непрерывный обмен данными между двигателем и гидравлической системой.

ПРОИЗВОДИТЕЛЬНОСТЬ

ВЫСОКАЯ СКОРОСТЬ ХОДА

Мощная машина DEVELON способна передвигаться с высокой скоростью по всем типам городских дорог, что гарантирует быстрое перемещение между строительными площадками в черте города.



ВЫДАЮЩАЯСЯ ПРОИЗВОДИТЕЛЬНОСТЬ

Высокая скорость подъема и опускания стрелы и рычага в сочетании с мощным вращательным моментом позволяют оператору эффективно выполнять поставленные задачи.



МОЩНАЯ ГРУЗОПОДЪЕМНОСТЬ СПЕРЕДИ И СБОКУ

Потери энергии двигателя сведены к минимуму благодаря согласованию выходной мощности двигателя и гидравлической системы. Благодаря увеличенной грузоподъемности экскаватор DX150W-7B может использоваться в любых рабочих условиях.



ЗАЩИТА ГИДРОЦИЛИНДРА ОТВАЛА

Мощные возможности по перемещению грунта помогают осуществлять планировку площадки после операции копания. Защита цилиндра предотвращает утечку гидравлического масла из цилиндра и трубопроводов во время эксплуатации машины.

КОМФОРТ



БЛАГОДАря УСТАНОВКЕ 8-ДЮЙМОВОГО МОНИТОРА ОПЕРАТОР ТЕПЕРЬ МОЖЕТ ЛЕГКО ПРОСМАТРИВАТЬ ИНФОРМАЦИЮ О РАБОТЕ ОБОРУДОВАНИЯ, ЧТО ЗНАЧИТЕЛЬНО ПОВЫШАЕТ УДОБСТВО УПРАВЛЕНИЯ МАШИНОЙ.

- Панель данных, относящихся к движению. Использование панели данных, относящихся к передвижению на короткие расстояния, дает оператору возможность просматривать параметры расхода топлива, времени движения, среднего расхода топлива и среднесуточного расхода топлива.
- Предупреждающие сообщения. Оператор может отслеживать состояние оборудования с помощью предупреждений, отображаемых на мониторе.
- Информация о системе фильтрации масла. С помощью монитора оператор может просматривать общее время использования ключевых компонентов, интервалы их замены, оставшийся срок службы и другие данные. Также он может выполнить сброс общего времени использования и изменить интервал замены компонентов.



ПАнель УПРАВЛЕНИЯ

Конструкция, в которой выключатель питания расположен в центральном положении, значительно повышает удобство управления машиной, а также комфорт оператора при выполнении работ.

ВЕЩЕВОЕ ОТДЕЛЕНИЕ И БЛОК ЭЛЕКТРОПИТАНИЯ

В кабине предусмотрен небольшой удобный перчаточный ящик, в котором оператор может безопасно хранить личные вещи, а также имеется блок электропитания, с помощью которого можно заряжать мобильные телефоны и другие электронные устройства.



ВЫКЛЮЧАТЕЛЬ АВАРИЙНОГО ОСТАНОВА ДВИГАТЕЛЯ (СЗАДИ СПРАВА)

Для повышения безопасности управления машиной предусмотрен аварийный выключатель двигателя.



КАМЕРА ЗАДНЕГО ВИДА (ОПЦИЯ)

Когда оператор включает передачу заднего хода, камера расширяет обзор и минимизирует слепые зоны. Изображение, выводимое с камеры, более четкое и информативное.



Реализация ориентированной на оператора конструкции позволила эффективно снизить уровни шума и вибрации в кабине. Вместе с этим установка в кабине многофункциональной панели управления и всепогодного кондиционера повысила комфорт и удобство для пользователя.

КРУГОВОЙ ОБЗОР 360 ГРАДУСОВ

Площадь остекления кабины стала больше, что обеспечивает оператору 360-градусный обзор во время выполнения работ.



НАДЕЖНОСТЬ

Повышенная надежность благодаря усовершенствованной конструкции и всесторонним испытаниям



Срок службы машины был увеличен благодаря передовому 3D-проектированию и многочисленным испытаниям на надежность, что позволило повысить ценность продукта для наших клиентов.



1



2

МНОГООРУПЕНЧАТАЯ СИСТЕМА ФИЛЬТРАЦИИ МАСЛА

Надежность была повышена также благодаря трехступенчатой системе фильтрации масла, которая повышает эффективность масляного фильтра. Улучшенная способность автомобиля работать на низкокачественном топливе позволит снизить процент отказов и значительно сократить расходы на техническое обслуживание.



3

ОТВАЛ

Большая длина перемещения отвала в направлении вверх/вниз и высокий дорожный просвет обеспечивают преимущества при движении в обычных условиях, подъеме на уклоны, работе на пересеченной и в болотистой местности.



4

УСИЛЕННАЯ КОНСТРУКЦИЯ РУКОЯТИ И СТРЕЛЫ

Для предотвращения концентрации напряжений в определенных зонах были усовершенствованы конструкция и технологии сварки. Конструктивная прочность стрелы и рукояти была повышена за счет использования более толстых стальных листов в критических местах, благодаря чему машина хорошо приспособлена для работы в сложных условиях.

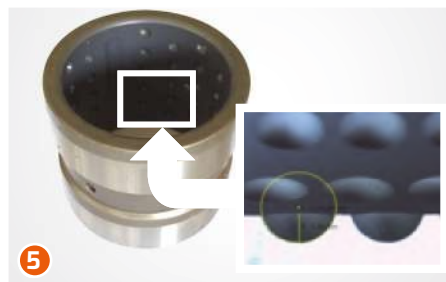

5

САМОСМАЗЫВАЮЩАЯСЯ ВТУЛКА

Оптимальный смазывающий эффект и способность самоочистки от мусора были достигнуты благодаря нанесению слоя специального покрытия на поверхность втулок, в результате чего повысилась устойчивость к воздействию посторонних веществ и увеличился срок службы компонентов.



6

УЛУЧШЕННЫЙ ЦИЛИНДР

Долговечность цилиндра в передней части машины была увеличена, что привело к снижению расходов на обслуживание и ремонт.

Это усовершенствование позволяет владельцам эксплуатировать машину в течение более длительных периодов времени для работ, требующих непрерывного копания.

ТЕХНИЧЕСКОЕ ОБСЛУЖИВАНИЕ

Удобное, быстрое и экономичное обслуживание

Условия эксплуатации для клиента упрощаются благодаря передовым решениям, повышающим удобство обслуживания.



Сбоку машины предусмотрено пространство, куда пользователь может встать, чтобы склониться над двигателем. Это повышает удобство проведения работ по ремонту и техобслуживанию.

1 КРЫШКА ДВИГАТЕЛЯ, РАЗРАБОТАННАЯ С УЧЕТОМ БОЛЕЕ УДОБНОГО ОБСЛУЖИВАНИЯ

Близко расположенный капот двигателя обеспечивает удобный доступ для проведения обслуживания. Это значительно упрощает выполнение проверок и ремонта.



ЛЕГКИЙ ДОСТУП К ТОЧКАМ ЕЖЕДНЕВНОГО ОБСЛУЖИВАНИЯ

Широко открывающиеся боковые крышки обеспечивают легкий доступ к точкам обслуживания.

- Возможность быстрой замены фильтров и облегчение ежедневных проверок технического состояния.
- Легкий доступ к фильтру с уровня земли.
- Доступ с уровня земли благодаря широко открывающимся боковым дверцам.

ДОПОЛНИТЕЛЬНЫЙ ЯЩИК ДЛЯ ХРАНЕНИЯ

Ящик для хранения, приспособленный к существующей конструкции, был добавлен за счет модификации боковой ступеньки. В нем пользователи могут удобно хранить инструменты для ремонта.



ПРОТИВОСКОЛЬЗЯЩАЯ ПОВЕРХНОСТЬ

Высокий коэффициент сцепления гарантирует безопасность пользователя при влажном состоянии основных частей.

ПНЕВМОУПОР

С внутренней стороны крышки был добавлен пневмоупор для более удобного открывания и закрывания. Это облегчает проведение работ по ремонту и техобслуживанию.

УВЕЛИЧЕННЫЕ ИНТЕРВАЛЫ ЗАМЕНЫ КОМПОНЕНТОВ

Гидравлическое масло: 4000 часов.
Масляный фильтр двигателя: 500 часов.
Моторное масло: 500 часов.



MY DEVELON

Служба телематики (опция)

ТЕЛЕКОММУНИКАЦИИ Поток данных от машины в Сеть



ТЕРМИНАЛ СЛУЖБЫ ТЕЛЕМАТИКИ

На машине устанавливается и подключается терминал, обеспечивающий передачу данных.



УДАЛЕННАЯ СВЯЗЬ

Для максимального увеличения зоны покрытия компания DEVELON обеспечивает два режима связи (сотовая и спутниковая).



MY DEVELON

Состояние машины можно удаленно контролировать через веб-сайт и мобильное приложение DEVELON.

ПРЕИМУЩЕСТВА СЛУЖБЫ ТЕЛЕМАТИКИ Компания DEVELON и ее дилеры обеспечивают постоянную поддержку клиентов и повышают эффективность работы посредством своевременного и оперативного обслуживания.

КЛИЕНТ

Повышение эффективности работы техники:

- быстрое и профилактическое обслуживание;
- повышение мастерства оператора путем сравнения рабочих режимов;
- более эффективное управление парком машин.

ДИЛЕР

Повышение качества обслуживания клиентов:

- предоставление услуг более высокого качества;
- поддержание ценности машины;
- лучшее понимание потребностей рынка.

DEVELON

Быстрый отклик на запрос клиента:

- использование полевых данных о качестве работы;
- применение данных из профилей работы клиентов для разработки новых машин.

ФУНКЦИИ УДАЛЕННОГО УПРАВЛЕНИЯ (ВЕБ-САЙТ/ПРИЛОЖЕНИЕ) Служба телематики DEVELON обеспечивает различные функции для поддержки эффективной работы вашего оборудования.



ЭКСПЛУАТАЦИЯ

Легкий доступ и управление информацией об оборудовании и расходах на его обслуживание на платформе в любое время и в любом месте. Получение таких сведений, как местоположение, время работы, использование и затраты на топливо, на основе эксплуатационных данных позволяет эффективно планировать работу, учитывая ход выполнения на объекте.



ИСПРАВНОСТЬ

На основе достоверной информации от производителя можно составлять контрольные списки для каждого цикла использования и получать напоминания о замене расходных деталей. В случае неисправности оборудования вы будете получать уведомления и сможете немедленно обратиться в сервисный центр. Это гарантирует оперативную техническую поддержку со стороны сертифицированных дилеров DEVELON и значительно сокращает время простоя машины.



ИНТЕРНЕТ-КОММЕРЦИЯ

Можно приобретать различные цифровые продукты и сертифицированные оригинальные детали для вашего оборудования в режиме онлайн. Расширьте свои возможности, подписавшись на наши эксклюзивные цифровые услуги.



БИБЛИОТЕКА

Экономия вашего времени на поиск всех документов по вашему оборудованию. Мы предоставляем ежемесячные отчеты о работе, руководства, каталоги запчастей и многое другое. Это поможет получить доступ к широкому спектру информации и знаний о вашем оборудовании.

*Данный сервис доступен в отдельных странах, при этом объем услуг может отличаться в зависимости от страны и региона.

ГЛОБАЛЬНАЯ СЕТЬ ЗАПЧАСТЕЙ

ВЫСОКОКАЧЕСТВЕННЫЕ ОСНОВНЫЕ КОМПОНЕНТЫ

Компания Develon обеспечивает быструю и точную доставку оригинальных запасных частей Develon по всему миру через свою глобальную сеть центров распределения запчастей (PDC).



ГЛОБАЛЬНАЯ СЕТЬ

Глобальная сеть центров распределения запчастей (GPDC) обеспечивает максимальную эксплуатационную готовность техники за счет наличия в каждом центре всех критически важных деталей, необходимых для работы оборудования в регионе. Сеть также сводит к минимуму время и затраты на доставку запчастей благодаря расположению центров PDC рядом с основными рынками по всему миру. Сотрудники центров распределения запчастей Develon связываются с клиентами в их часовом поясе, передают им нужную информацию и доставляют детали в кратчайшие сроки.

ГЛОБАЛЬНАЯ СЕТЬ ЦЕНТРОВ РАСПРЕДЕЛЕНИЯ ЗАПАСНЫХ ЧАСТЕЙ

Центры распределения запасных частей (PDC) расположены по всему миру, а головной центр (MPDC) находится в Ансане, Корея. Из десяти других центров PDC один расположен в Китае (Яньтай), три в США (Атланта, Сиэтл и Майами), два в Европе (Германия и Великобритания), один на Ближнем Востоке (Дубай), два в Азии (Сингапур и Индонезия) и один в Бразилии (Сан-Паулу).



ПРЕИМУЩЕСТВА PDC



Снижение стоимости поставок



Максимальная скорость поставок запчастей



Минимальное расстояние/время доставки запчастей



Сервисная поддержка в режиме реального времени



Минимальное время простоя

ТЕХНИЧЕСКИЕ ХАРАКТЕРИСТИКИ

ДВИГАТЕЛЬ

Модель	DEVELON DL06
Тип	Прямой впрыск топлива и электронное управление
Впускная система	Турбонаддув
Количество цилиндров	6
Диаметр отверстия	100 мм
Ход поршня	125 мм
Номинальная мощность	103 кВт (138 л. с.) / 2000 об/мин

ПОВОРОТНАЯ СИСТЕМА

Привод	Гидравлический
Редуктор	Планетарная понижающая передача
Тормоз поворотного устройства	Маслоохлаждаемый многодисковый тормоз
Скорость поворота	12,1 об/мин

ПРИВОДНОЕ И ТОРМОЗНОЕ УСТРОЙСТВО

Рулевое управление	Объединенное управление педалями и джойстиком
Привод	Гидравлический
Ходовой мотор	Аксиально-поршневой гидравлический двигатель
Скорость хода (высокая/экономичная/низкая)	38/10/3,9 км/ч
Рабочий тормоз	Гидравлический тормоз
Стояночный тормоз	Маслоохлаждаемый многодисковый тормоз

МАССА

(оператор, смазочные материалы, охлаждающая жидкость, полный топливный бак, стандартная комплектация)

Стрела	4400/4600 мм
Рукоять	2100 мм
Ковш	0,76 м ³
Эксплуатационная масса	13,52 т

ГИДРОЦИЛИНДРЫ

Цилиндры	Количество	Диаметр отверстия × диаметр штока × ход
Стрела	2	110 × 75 × 1035 мм
Рукоять	1	115 × 80 × 1092 мм
Ковш	1	95 × 65 × 900 мм

ГИДРАВЛИЧЕСКАЯ СИСТЕМА

ГИДРОМОТОР

Ходовой мотор	Аксиально-поршневой
Тормоз поворотного устройства	Маслоохлаждаемый многодисковый тормоз

ГЛАВНЫЙ НАСОС

Тип	Аксиально-поршневой
Максимальный расход	2 × 167 л/мин

НАСТРОЙКА ПРЕДОХРАНИТЕЛЬНОГО КЛАПАНА

Гидравлический контур рабочего оборудования	330 кгс/см ² (32,3 МПа)
Гидравлический контур ходовой системы	350 кгс/см ² (34,3 МПа)
Гидравлический контур поворотной системы	245 кгс/см ² (24,0 МПа)
Гидравлический контур системы усиления мощности	245 кгс/см ² (35,2 МПа)

ЗАПРАВОЧНЫЕ ОБЪЕМЫ

Топливный бак	280 л
Бак гидравлического масла	102 л

ЗАПРАВОЧНЫЙ ОБЪЕМ ОХЛАЖДАЮЩЕЙ ЖИДКОСТИ / МАСЛА (ЗАМЕНА)

Маслоохладитель	20 л
Двигатель	27 л
Трансмиссионное масло двигателя / рабочей тормозной системы	4 × 2 л
Тормоз поворотного устройства	1 × 2 л

НАСТРОЙКА ПРЕДОХРАНИТЕЛЬНОГО КЛАПАНА

Ковш	9,17 т (89,9 кН)
Ковш (при включенном режиме высокой мощности)	9,74 т (95,5 кН)
Рукоять	7,1 т (69,6 кН)
Рукоять (при включенном режиме высокой мощности)	2 т (73,7 кН)

РАЗМЕРЫ И РАБОЧИЕ ДИАПАЗОНЫ

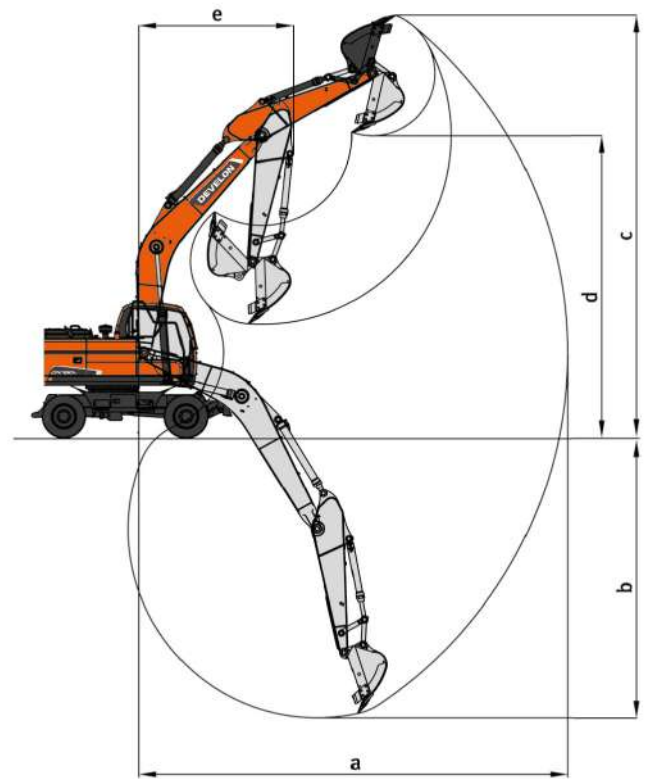
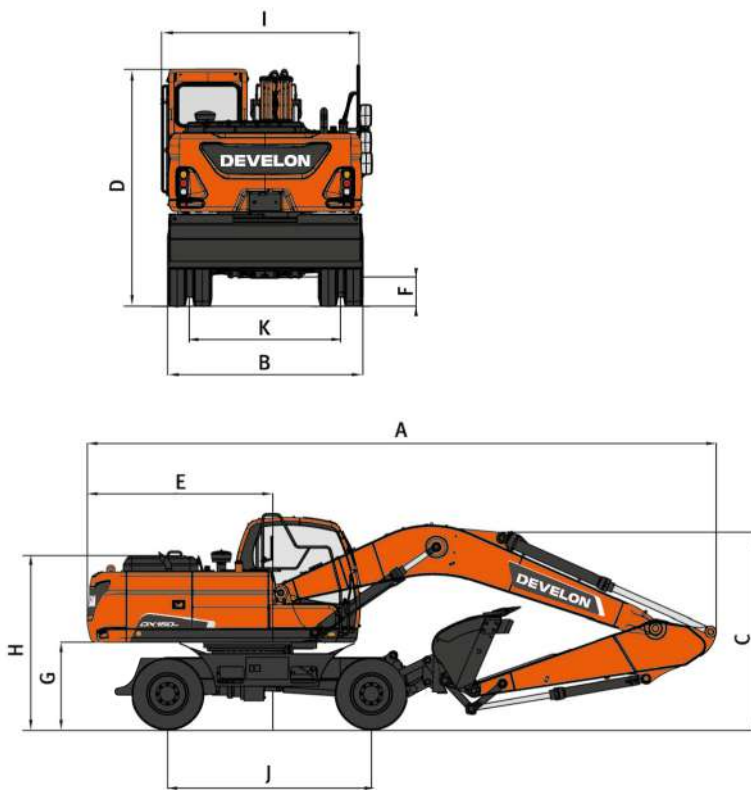

Тип рукояти	мм		2100
Тип стрелы	мм		4400
Транспортная длина	мм	A	7390
Транспортная ширина	мм	B	2523
Транспортная высота (по верху стрелы)	мм	C	3504
Высота по кабине	мм	D	3040
Радиус поворота противовеса	мм	E	2305
Дорожный просвет	мм	F	350
Зазор между противовесом и грунтом	мм	G	1206
Высота по крышке двигателя	мм	H	2376
Ширина верхнего корпуса	мм	I	2494
Колесная база	мм	J	2800
Ширина по протектору шин	мм	K	1944
Макс. расстояние копания	мм	a	7615
Макс. глубина копания	мм	b	4477
Макс. высота копания	мм	c	8337
Макс. высота разгрузки	мм	d	5975
Мин. радиус поворота	мм	e	2468

Тип рукояти	мм		2100
Тип стрелы	мм		4600
Транспортная длина	мм	A	7820
Транспортная ширина	мм	B	2523
Транспортная высота (по верху стрелы)	мм	C	3225
Высота по кабине	мм	D	3040
Радиус поворота противовеса	мм	E	2305
Дорожный просвет	мм	F	350
Зазор между противовесом и грунтом	мм	G	1206
Высота по крышке двигателя	мм	H	2376
Ширина верхнего корпуса	мм	I	2494
Колесная база	мм	J	2800
Ширина по протектору шин	мм	K	1944
Макс. расстояние копания	мм	a	7799
Макс. глубина копания	мм	b	4613
Макс. высота копания	мм	c	8488
Макс. высота разгрузки	мм	d	6133
Мин. радиус поворота	мм	e	2570

ПОДЪЕМНАЯ МОЩНОСТЬ

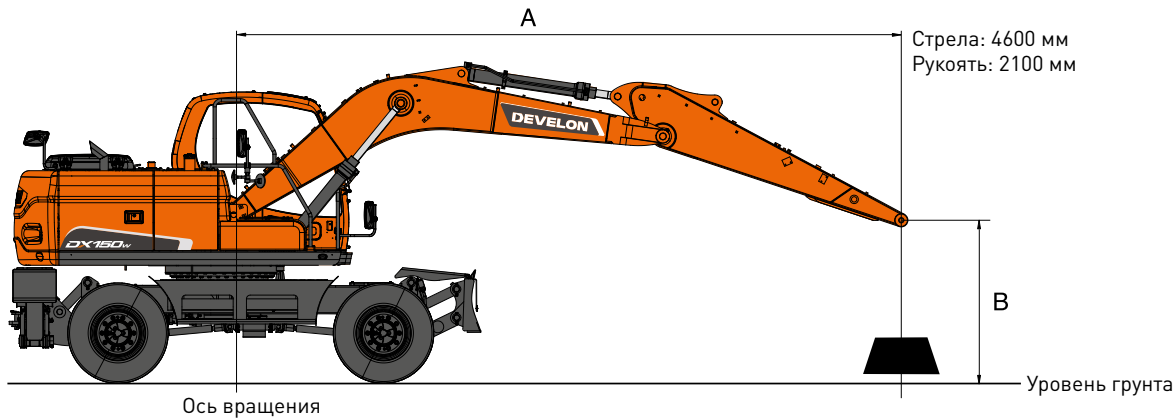







МЕТРИЧ. СИСТ. ИЗМ.

Ед. изм.: 1000 кг

В, м	А, м	Навесное оборудование рамы шасси	1,5		3		Макс. вылет		
									А, м
6		Только с опущенным передним отвалом					2,66 *	2,66 *	4,71
		Только с поднятым передним отвалом					2,66 *	2,66 *	4,71
		Только с опущенными задними выносными опорами					2,66 *	2,66 *	4,71
		Только с поднятыми задними выносными опорами					2,66 *	2,66 *	4,71
4,5		Только с опущенным передним отвалом					2,50 *	2,50 *	5,73
		Только с поднятым передним отвалом					2,50 *	2,50 *	5,73
		Только с опущенными задними выносными опорами					2,50 *	2,50 *	5,73
		Только с поднятыми задними выносными опорами					2,50 *	2,4	5,73
3		Только с опущенным передним отвалом			9,02 *	9,02 *	2,55 *	2,55 *	6,24
		Только с поднятым передним отвалом			9,02 *	9,02 *	2,55 *	2,55 *	6,24
		Только с опущенными задними выносными опорами			9,02 *	9,02 *	2,55 *	2,55 *	6,24
		Только с поднятыми задними выносными опорами			7,94	6,11	2,55 *	2,05	6,24
1,5		Только с опущенным передним отвалом			9,49 *	9,49 *	2,78 *	2,78 *	6,36
		Только с поднятым передним отвалом			9,49 *	9,49 *	2,78 *	2,78 *	6,36
		Только с опущенными задними выносными опорами			9,49 *	9,49 *	2,78 *	2,78 *	6,36
		Только с поднятыми задними выносными опорами			7,37	5,58	2,51	1,94	6,36
0		Только с опущенным передним отвалом			10,20 *	10,20 *	3,29 *	3,29 *	6,12
		Только с поднятым передним отвалом			10,20 *	10,20 *	3,29 *	3,29 *	6,12
		Только с опущенными задними выносными опорами			10,20 *	10,20 *	3,29 *	3,29 *	6,12
		Только с поднятыми задними выносными опорами			7,21	5,42	2,61	2,02	6,12
-1,5		Только с опущенным передним отвалом	8,04 *	8,04 *	9,39 *	9,39 *	4,47 *	4,47 *	5,46
		Только с поднятым передним отвалом	8,04 *	8,04 *	9,39 *	9,39 *	4,47 *	4,47 *	5,46
		Только с опущенными задними выносными опорами	8,04 *	8,04 *	9,39 *	9,39 *	4,47 *	4,4	5,46
		Только с поднятыми задними выносными опорами	8,04 *	8,04 *	7,23	5,44	3,04	2,36	5,46
-3		Только с опущенным передним отвалом			6,29 *	6,29 *	4,36 *	4,36 *	4,17
		Только с поднятым передним отвалом			6,29 *	6,29 *	4,36 *	4,36 *	4,17
		Только с опущенными задними выносными опорами			6,29 *	6,29 *	4,36 *	4,36 *	4,17
		Только с поднятыми задними выносными опорами			6,29 *	5,6	4,36 *	3,48	4,17

МЕТРИЧ. СИСТ. ИЗМ.

Ед. изм.: 1000 кг

В, м	А, м	Навесное оборудование рамы шасси	4,5		6		Макс. вылет		
									А, м
6		Только с опущенным передним отвалом					4,31 *	4,31 *	5,94
		Только с поднятым передним отвалом					4,31 *	3,79	5,94
		Только с опущенными задними выносными опорами					4,31 *	4,31 *	5,94
		Только с поднятыми задними выносными опорами					4,31 *	3,79	5,94
4,5		Только с опущенным передним отвалом	5,02 *	4,95			4,00 *	3,94	6,83
		Только с поднятым передним отвалом	5,02 *	3,79			4,00 *	2,99	6,83
		Только с опущенными задними выносными опорами	5,02 *	5,02 *			4,00 *	4,00 *	6,83
		Только с поднятыми задними выносными опорами	5,02 *	3,79			4,00 *	2,99	6,83
3		Только с опущенным передним отвалом	5,09 *	4,91	5,00 *	3,79	3,83 *	3,36	7,48
		Только с поднятым передним отвалом	5,09 *	3,76	4,88	2,88	3,83 *	2,54	7,48
		Только с опущенными задними выносными опорами	5,09 *	5,09 *	5,00 *	5,00 *	3,83 *	3,83 *	7,48
		Только с поднятыми задними выносными опорами	5,09 *	3,76	4,19	2,88	3,72	2,54	7,48
1,5		Только с опущенным передним отвалом	5,37 *	4,81	5,10 *	3,75	3,77 *	3,01	7,95
		Только с поднятым передним отвалом	5,37 *	3,66	4,83	2,84	3,77 *	2,25	7,95
		Только с опущенными задними выносными опорами	5,37 *	5,37 *	5,10 *	5,03	3,77 *	3,77 *	7,95
		Только с поднятыми задними выносными опорами	5,31	3,66	4,15	2,84	3,34	2,25	7,95
0		Только с опущенным передним отвалом	5,80 *	4,67	5,33 *	3,67	3,77 *	2,78	8,27
		Только с поднятым передним отвалом	5,80 *	3,52	4,75	2,76	3,61	2,06	8,27
		Только с опущенными задними выносными опорами	5,80 *	5,80 *	5,33 *	4,94	3,77 *	3,76	8,27
		Только с поднятыми задними выносными опорами	5,16	3,52	4,06	2,76	3,09	2,06	8,27
-1,5		Только с опущенным передним отвалом	6,30 *	4,5	5,62 *	3,57	3,84 *	2,64	8,46
		Только с поднятым передним отвалом	5,88	3,37	4,64	2,67	3,44	1,95	8,46
		Только с опущенными задними выносными опорами	6,30 *	6,12	5,62 *	4,83	3,84 *	3,58	8,46
		Только с поднятыми задними выносными опорами	4,99	3,37	3,96	2,67	2,94	1,95	8,46
-3		Только с опущенным передним отвалом	7,18 *	4,2	6,16 *	3,38	4,20 *	2,56	8,47
		Только с поднятым передним отвалом	5,55	3,08	4,44	2,48	3,36	1,87	8,47
		Только с опущенными задними выносными опорами	7,18 *	5,8	6,16 *	4,63	4,20 *	3,5	8,47
		Только с поднятыми задними выносными опорами	4,68	3,08	3,77	2,48	2,86	1,87	8,47

1. НА КОНЦЕ СТРЕЛЫ, БЕЗ КОВША (ед. изм.: 1000 кг).

2. ЗНАЧЕНИЯ МОЩНОСТИ, ОТМЕЧЕННЫЕ ЗВЕЗДОЧКОЙ (*), ОГРАНИЧЕНЫ ГИДРАВЛИЧЕСКОЙ МОЩНОСТЬЮ.

3. УКАЗАННАЯ ГРУЗОПОДЪЕМНОСТЬ НЕ ПРЕВЫШАЕТ 75 % МИНИМАЛЬНОЙ ОПРОКИДЫВАЮЩЕЙ НАГРУЗКИ ИЛИ 87 % ГИДРАВЛИЧЕСКОЙ МОЩНОСТИ.



4. НАИМЕНЕЕ УСТОЙЧИВОЕ ПОЛОЖЕНИЕ – НА СТОРОНЕ.

5. ЗНАЧЕНИЯ ГРУЗОПОДЪЕМНОСТИ ОТНОСЯТСЯ ТОЛЬКО К ВЫПУЩЕННОЙ С ЗАВОДА МАШИНЕ В СТАНДАРТНОЙ КОМПЛЕКТАЦИИ.

6. ЗНАЧЕНИЯ ГРУЗОПОДЪЕМНОСТИ В СООТВЕТСТВИИ С ISO 10567.

7. ЦВЕТА ТЕКСТОВОГО ОБОЗНАЧЕНИЯ ТИПА ГРУЗОПОДЪЕМНОСТИ: ЧЕРНЫЙ – ГРУЗОПОДЪЕМНОСТЬ ЦИЛИНДРА СТРЕЛЫ, СИНИЙ – ГРУЗОПОДЪЕМНОСТЬ ЦИЛИНДРА РУКОЯТИ, ЗЕЛЕНый – ГРУЗОПОДЪЕМНОСТЬ ЦИЛИНДРА СОЧЛЕНЕНИЯ.

8. ЗНАЧЕНИЯ ГРУЗОПОДЪЕМНОСТИ ПРИ ВКЛЮЧЕННОМ РЕЖИМЕ ВЫСОКОЙ МОЩНОСТИ МАШИНЫ.

 номинальная нагрузка спереди
 номинальная нагрузка сбоку или 360 град.

ПОДЪЕМНАЯ МОЩНОСТЬ

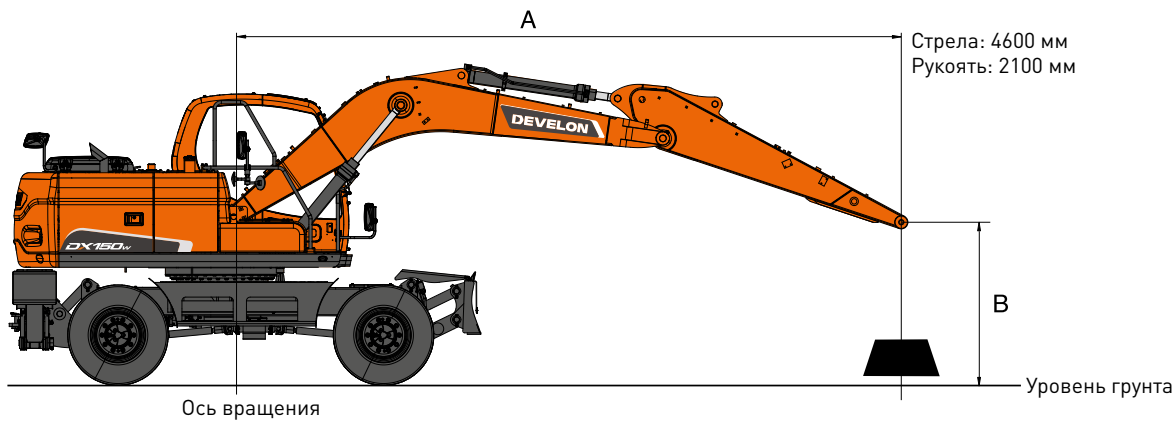







МЕТРИЧ. СИСТ. ИЗМ.

Ед. изм.: 1000 кг

В, м	А, м	Навесное оборудование рамы шасси	1,5		3		Макс. вылет		
									А, м
6		Только с опущенным передним отвалом					2,65 *	2,65 *	5,01
		Только с поднятым передним отвалом					2,84 *	2,84 *	4,97
		Только с опущенными задними выносными опорами					2,65 *	2,65 *	5,01
		Только с поднятыми задними выносными опорами					2,65 *	2,65 *	5,01
4,5		Только с опущенным передним отвалом					2,50 *	2,50 *	5,98
		Только с поднятым передним отвалом					2,50 *	2,50 *	5,98
		Только с опущенными задними выносными опорами					2,50 *	2,50 *	5,98
		Только с поднятыми задними выносными опорами					2,50 *	2,32	5,98
3		Только с опущенным передним отвалом			9,27 *	9,27 *	2,54 *	2,54 *	6,47
		Только с поднятым передним отвалом			9,27 *	9,27 *	2,54 *	2,54 *	6,47
		Только с опущенными задними выносными опорами			9,27 *	9,27 *	2,54 *	2,54 *	6,47
		Только с поднятыми задними выносными опорами			8,06	6,21	2,54 *	2,01	6,47
1,5		Только с опущенным передним отвалом					2,75 *	2,75 *	6,59
		Только с поднятым передним отвалом					2,75 *	2,75 *	6,59
		Только с опущенными задними выносными опорами					2,75 *	2,75 *	6,59
		Только с поднятыми задними выносными опорами					2,45	1,91	6,59
0		Только с опущенным передним отвалом			8,22 *	8,22 *	3,21 *	3,21 *	6,35
		Только с поднятым передним отвалом			8,22 *	8,22 *	3,21 *	3,21 *	6,35
		Только с опущенными задними выносными опорами			8,22 *	8,22 *	3,21 *	3,21 *	6,35
		Только с поднятыми задними выносными опорами			7,37	5,56	2,54	1,97	6,35
-1,5		Только с опущенным передним отвалом	7,19 *	7,19 *	9,22 *	9,22 *	4,23 *	4,23 *	5,72
		Только с поднятым передним отвалом	7,19 *	7,19 *	9,22 *	9,22 *	4,23 *	4,23 *	5,72
		Только с опущенными задними выносными опорами	7,19 *	7,19 *	9,22 *	9,22 *	4,23 *	4,21	5,72
		Только с поднятыми задними выносными опорами	7,19 *	7,19 *	7,41	5,6	2,93	2,28	5,72
-3		Только с опущенным передним отвалом			6,42 *	6,42 *	4,16 *	4,16 *	4,51
		Только с поднятым передним отвалом			6,42 *	6,42 *	4,16 *	4,16 *	4,51
		Только с опущенными задними выносными опорами			6,42 *	6,42 *	4,16 *	4,16 *	4,51
		Только с поднятыми задними выносными опорами			6,42 *	5,75	4,13	3,21	4,51

МЕТРИЧ. СИСТ. ИЗМ.

Ед. изм.: 1000 кг

В, м	А, м	Навесное оборудование рамы шасси	4,5		6		Макс. вылет		
									А, м
6		Только с опущенным передним отвалом	4,12 *	4,12 *			2,65 *	2,65 *	5,01
		Только с поднятым передним отвалом	4,12 *	4,12 *			2,84 *	2,84 *	4,97
		Только с опущенными задними выносными опорами	4,12 *	4,12 *			2,65 *	2,65 *	5,01
		Только с поднятыми задними выносными опорами	4,12 *	3,7			2,65 *	2,65 *	5,01
4,5		Только с опущенным передним отвалом	5,41 *	5,41 *			2,50 *	2,50 *	5,98
		Только с поднятым передним отвалом	5,41 *	5,41 *			2,50 *	2,50 *	5,98
		Только с опущенными задними выносными опорами	5,41 *	5,41 *			2,50 *	2,50 *	5,98
		Только с поднятыми задними выносными опорами	4,56	3,63			2,50 *	2,32	5,98
3		Только с опущенным передним отвалом	6,25 *	6,25 *	4,87 *	4,87 *	2,54 *	2,54 *	6,47
		Только с поднятым передним отвалом	6,25 *	6,25 *	4,17	4,87 *	2,54 *	2,54 *	6,47
		Только с опущенными задними выносными опорами	6,25 *	6,25 *	4,87 *	4,06	2,54 *	2,54 *	6,47
		Только с поднятыми задними выносными опорами	4,37	3,44	2,87	2,26	2,54 *	2,01	6,47
1,5		Только с опущенным передним отвалом	7,04 *	7,04 *	5,31 *	5,31 *	2,75 *	2,75 *	6,59
		Только с поднятым передним отвалом	6,44	7,04 *	4,08	5,31 *	2,75 *	2,75 *	6,59
		Только с опущенными задними выносными опорами	7,04 *	6,18	5,31 *	3,97	2,75 *	2,75 *	6,59
		Только с поднятыми задними выносными опорами	4,16	3,24	2,79	2,18	2,45	1,91	6,59
0		Только с опущенным передним отвалом	7,21 *	6,04	5,24 *	3,91	3,21 *	3,21 *	6,35
		Только с поднятым передним отвалом	7,21 *	7,21 *	5,24 *	5,24 *	3,21 *	3,21 *	6,35
		Только с опущенными задними выносными опорами	6,3	7,21 *	4,02	5,24 *	3,21 *	3,21 *	6,35
		Только с поднятыми задними выносными опорами	4,04	3,13	2,74	2,13	2,54	1,97	6,35
-1,5		Только с опущенным передним отвалом	6,51 *	6,51 *			4,23 *	4,23 *	5,72
		Только с поднятым передним отвалом	6,28	6,51 *			4,23 *	4,23 *	5,72
		Только с опущенными задними выносными опорами	6,51 *	6,02			4,23 *	4,21	5,72
		Только с поднятыми задними выносными опорами	4,03	3,11			2,93	2,28	5,72
-3		Только с опущенным передним отвалом	4,21 *	4,21 *			4,16 *	4,16 *	4,51
		Только с поднятым передним отвалом	4,21 *	4,21 *			4,16 *	4,16 *	4,51
		Только с опущенными задними выносными опорами	4,21 *	4,21 *			4,16 *	4,16 *	4,51
		Только с поднятыми задними выносными опорами	4,14	3,22			4,13	3,21	4,51

1. НА КОНЦЕ СТРЕЛЫ, БЕЗ КОВША (ед. изм.: 1000 кг).

2. ЗНАЧЕНИЯ МОЩНОСТИ, ОТМЕЧЕННЫЕ ЗВЕЗДОЧКОЙ (*), ОГРАНИЧЕНЫ ГИДРАВЛИЧЕСКОЙ МОЩНОСТЬЮ.

3. УКАЗАННАЯ ГРУЗОПОДЪЕМНОСТЬ НЕ ПРЕВЫШАЕТ 75 % МИНИМАЛЬНОЙ ОПРОКИДЫВАЮЩЕЙ НАГРУЗКИ ИЛИ 87 % ГИДРАВЛИЧЕСКОЙ МОЩНОСТИ.



4. НАИМЕНЕЕ УСТОЙЧИВОЕ ПОЛОЖЕНИЕ – НА СТОРОНЕ.

5. ЗНАЧЕНИЯ ГРУЗОПОДЪЕМНОСТИ ОТНОСЯТСЯ ТОЛЬКО К ВЫПУЩЕННОЙ С ЗАВОДА МАШИНЕ В СТАНДАРТНОЙ КОМПЛЕКТАЦИИ.

6. ЗНАЧЕНИЯ ГРУЗОПОДЪЕМНОСТИ В СООТВЕТСТВИИ С ISO 10567.

7. ЦВЕТА ТЕКСТОВОГО ОБОЗНАЧЕНИЯ ТИПА ГРУЗОПОДЪЕМНОСТИ: ЧЕРНЫЙ – ГРУЗОПОДЪЕМНОСТЬ ЦИЛИНДРА СТРЕЛЫ, СИНИЙ – ГРУЗОПОДЪЕМНОСТЬ ЦИЛИНДРА РУКОЯТИ, ЗЕЛЕНый – ГРУЗОПОДЪЕМНОСТЬ ЦИЛИНДРА СОЧЛЕНЕНИЯ.

8. ЗНАЧЕНИЯ ГРУЗОПОДЪЕМНОСТИ ПРИ ВКЛЮЧЕННОМ РЕЖИМЕ ВЫСОКОЙ МОЩНОСТИ МАШИНЫ.

 номинальная нагрузка спереди
 номинальная нагрузка сбоку или 360 град.

Мы – DEVELON

Наша компания ведет свою историю с 1937 года, являясь одним из первых корейских заводов по производству крупногабаритных машин. Все это время мы предоставляем клиентам эксклюзивные продукты и решения.

DEVELON – это смелое имя, которое отражает наше стремление продолжать развитие и понемногу изменять этот мир в лучшую сторону. Продвигаясь вперед, мы объединяем усилия с нашими клиентами и партнерами для достижения общей цели – сделать мир лучше.

Движущая сила **ИННОВАЦИЙ**



© 2024 г. HD Hyundai Infracore. Все права защищены.
HDIPBE-01-2404

Некоторые технические характеристики основаны на инженерных расчетах и не являются фактическими измерениями. Технические характеристики приведены только для сравнения и могут быть изменены без предварительного уведомления. Технические характеристики отдельного оборудования Develon могут отличаться в зависимости от конструктивных, производственных, эксплуатационных и других факторов. Комплектация оборудования Develon на фотографиях может отличаться от стандартной.

develon-ce.com